



JUNTA UNIVERSAL SIMPLES

Junta	d H7	d1 H7	SW	D	d2	d3	L1	L2	L3	Rasgo bxt**	Mt max*	Standard p/ fusos
E08x16GS	8	8	7,2	16	M4	2,5	7	9,5	52	2x1,1	0,6	
E09x16GS	9	8		16	M4	2,5	7	6	52	3x1,1	0,6	E-18
E10x20GS	10	10	9,06	20	M4	3	9	11,5	62	3x1,1	0,9	
E14x25GS	14	14	11,15	25	M6	5	10	13,5	74	5x1,3	1,8	
E10x25GS	10	14		25	M6	5	10	11,5	74	3x1,1	1,8	E-25
E16x32GS	16	16	16	32	M6	6	11,5	14	86	5x1,3	4,6	E-32
E15x32GS	15	16		32	M6	6	14	11,5	86	5x1,3	4,6	
E20x40GS	20	20	20	40	M8	8	15	19	108	6x1,7	9,0	E-40
E25x50GS	25	25	25	50	M10	10	16	20,5	132	8x1,7	13,2	E-50
E20x50GS	20	20	20	50	M8	8	15	19	132	6x1,7	13,2	
E30x63GS	30	30	35	63	M10	12	19	25	166	8x1,7	28	E-67
E30x75GS	30	30	35	75	M10	12	19	25	232	8x1,7	50	

Medidas Que Não Constam Nesta Tabela , Sob Consulta

*Momento Máximo de Torque N/M
 **Rasgo Chaveta DIN6888

Verificar as dimensões conforme tabela de juntas universais
Sujeito a alteração sem prévio aviso

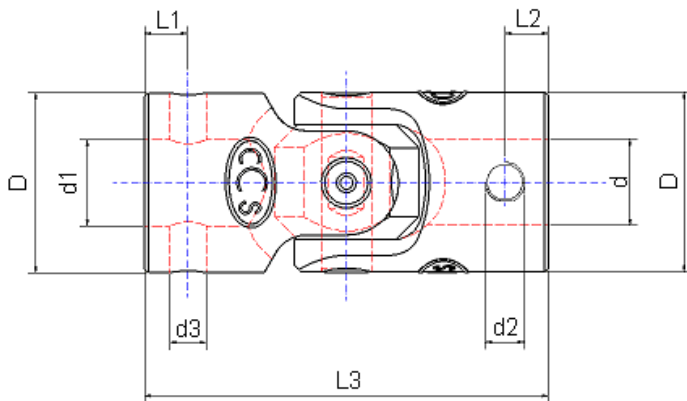

JUNTA COM CUBO E PINO =GS

JUNTA COM ROLAMENTO = WS

Para "d1" utilize as letras a seguir

Ex.: 20B E20C E20S E20Q

EXEMPLO DE PEDIDO

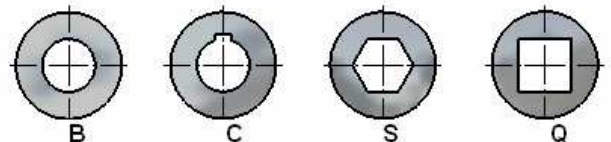
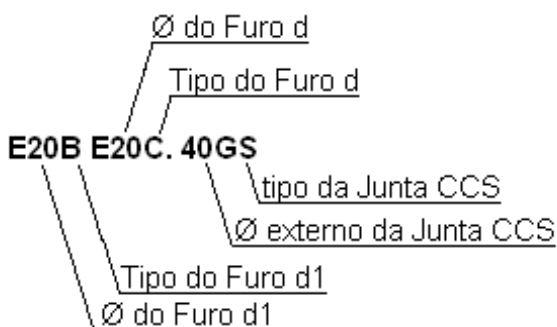

Ângulo de inclinação máximo 20°
Rotação máxima 1600 rpm
Conforme norma DIN808